



# cityliner

DES VOYAGES 100 % FASCINANTS



**NEOPLAN**

Embarquer et profiter  
du voyage.



Quiconque part en voyage, a ensuite plein de choses à raconter. Même si chaque voyageur est unique et que leurs destinations varient du tout au tout, avec le Cityliner, les plus beaux voyages commencent dès l'apparition du car : époustouflant, il inspire confiance, il est beau, tout simplement. À l'embarquement, on est accueilli par un intérieur d'une générosité unique : L'élégance harmonieuse, le confort de première classe et l'apparence fascinante convertissent le voyage en expérience mémorable. Une première impression peut-elle être meilleure ?



#### **S'ADOSSER ET SE DÉTENDRE**

Des matériaux de haute qualité et un confort exclusif : l'habitacle haut de gamme du Cityliner ne laisse rien à désirer, même pendant les longs voyages.



Vous trouverez dans cette brochure certains équipements qui ne font pas partie de l'équipement de série.



**CAR CHAQUE PASSAGER EST UNIQUE : ÉQUIPEMENT PERSONNALISÉ**

Le Cityliner s'adapte à tous les goûts. Tout d'abord, vous obtenez votre aménagement individuel « à la carte » : revêtement de sièges, plafond, revêtement de plancher, intérieur cuir, jantes alu, phares à DEL, multimédia... Vous avez le choix entre plusieurs lignes et packs d'équipement !

# Un car de tourisme primé et apprécié partout.

Futuriste, harmonieux, unique, provoquant : c'est ainsi que le Cityliner se présente à son public. Son design bien défini combine des formes futuristes aux lignes classiques de NEOPLAN. C'est ce qui donne au Cityliner cet aspect unique et en fait le pionnier d'une toute nouvelle génération de car de tourisme. En plus de son extérieur très élégant, le Cityliner se distingue aussi par ses qualités intérieures : une technique innovante, une sécurité élevée et un confort hors norme, le tout à un excellent rapport qualité-prix. Personne ne lui résiste, et certainement pas vos passagers. Et ce, depuis 50 ans.

50 years cityliner





# Son Look. Sensationnel, tout simplement.



Peu importe l'angle de vue, le Cityliner capte votre attention. Remarquables : les phares avant, les essuie-glaces dissimulés, le dynamisme du design des feux arrière ou les très pratiques poignées des portillons de soute à bagages. Le Cityliner possède un style hors pair : la forme très élégante de la bordure du pavillon ainsi que les vitres latérales teintées et arrondies lui confèrent un aspect futuriste unique tout en conservant un profil classique et pur.

Le système de rétroviseurs à caméra MAN OptiView, reconnaissable aux boîtiers de caméra aérodynamiques, fournit de nets avantages au chauffeur : une meilleure visibilité de jour comme de nuit ou également lors de conditions de visibilité variables et en particulier la suppression des angles morts. Les deux écrans intégrés au tableau de bord du Cityliner assument la tâche des rétroviseurs d'antan.

## **UNE SENSUALITÉ QUI A DU SENS**

Les phares bien caractéristiques sont équipés d'un éclairage spécial pour les virages (feux de virage). Le chauffeur peut ainsi toujours voir où la route le mène. Les phares entièrement à DEL disponibles en option permettent une visibilité encore accrue. Grâce à son arrière galbé, le Cityliner est également élégant sous tous ses angles.





# Place aux sensations.



## **QUAND VOYAGER ÉVEILLE TOUS LES SENS**

Plafond clair, toits ouvrants vitrés, hauteur de couloir élevée, disposition variable des sièges : l'habitacle du Cityliner est empreint de générosité, de clarté et de transparence. La large surface vitrée diffuse une importante luminosité naturelle à l'intérieur du Cityliner et permet aux passagers de pouvoir admirer le paysage comme au cinéma. De plus, le système d'infodivertissement innovant procure aux passagers une expérience d'espace et de rêve toute particulière.

# L'intérieur vaut également le coup d'œil.



## **CAFÉ DU MATIN ?**

En option, la kitchenette moderne vous permet de satisfaire avec goût les petits creux de vos passagers.

## **DE LA PLACE POUR TOUT LE MONDE**

Large et confortable, le Cityliner peut également accueillir des groupes importants de passagers.

Le Cityliner a tout pour vous séduire : des matériaux haut de gamme ont été choisis pour l'ensemble de l'habitacle. De plus, toute une panoplie de petits détails surprendront vos passagers et rendront le voyage plus agréable : les vitres à faible conductivité d'énergie font en sorte que les passagers ne soient pas incommo-

dés par la chaleur malgré la grande surface vitrée. La montée et la descente du car se font sans problème grâce aux portes et escaliers particulièrement larges. Un nouveau système de bouches d'aération permettant de gérer individuellement le flux d'air adapte la température intérieure pour le bien-être des passagers.



#### **REGARDEZ UN PEU !**

Les écrans TFT de 19" peuvent être vus par tous, même par les passagers assis à l'arrière.



#### **UN MUST DANS LE CITYLINER**

Les toilettes confortables et facilement accessibles évitent les arrêts inutiles, notamment sur les longs trajets.



#### **BIEN GARDÉES**

Les affaires des passagers sont rangées en toute sécurité dans les porte-bagages spacieux et bien accessibles, et sont à portée de main en cas de besoin.



Instrument cluster featuring a central digital display showing 'N' and 'LAUFERS', a speedometer (0-120 km/h), a tachometer (0-3000 rpm), and several smaller gauges for fuel, temperature, and oil pressure.

Steering wheel with silver accents and the 'MEOPLAN' logo. It includes control buttons for cruise control, horn, and other functions.

Radio unit with a digital display showing 'FM 101.0' and various control buttons for volume, tuning, and preset stations.

Navigation screen displaying 'ANTENNE ENERGY' and 'BAYERN 1 - Gehört ins Leben...'. It also shows 'BAYERN 2' and 'SOLINGER' as options.

3.74m

Left side of the dashboard featuring a digital display, various control buttons, and air vents.

Gear shift lever and handbrake area with various control buttons and a '12V' power outlet.

Control panel with a red emergency stop button and other safety-related controls.

000

# Quand le travail se transforme conduire.

Les passagers ne sont pas les seuls à être fascinés par le Cityliner. Le chauffeur aussi peut s'identifier complètement à « son » bus. Et ce grâce à un poste de conduite exclusif doté d'un siège à réglage individuel et d'un tableau de bord moderne. Cette merveille séduit par une exécution adaptée aux chauffeurs, comportant un écran vif en contraste et une fonctionnalité qui fait rêver. Qu'il s'agisse du compteur de vitesse, de l'affichage de la consommation ou de la nouvelle système

d'infodivertissement MMC (Multimedia Coach) Advanced avec fonction de navigation, que ce soit la commande de climatisation ou l'ordinateur central de bord, tout est structuré clairement, la disposition est parfaite et tous les instruments sont facilement accessibles. En un clin d'œil, le chauffeur peut lire rapidement les instruments, commander le véhicule confortablement et conduire sûrement. Ce n'est pas étonnant que tous les chauffeurs veuillent s'asseoir ici...



# Se sentir en sécurité.

L'intérieur du Cityliner vaut également le détour : sa conception modulaire et ses renforts tubulaires brevetés assurent une bonne stabilité et une excellente rigidité. Des arceaux de sécurité intégrés à l'avant et à l'arrière augmentent la sécurité passive. Des « accompagnateurs invisibles » comme le système de freinage EBS ou le système électronique de stabilité ESP raccourcissent les distances de freinage et permettent au car de s'arrêter sans dévier de sa trajectoire, même dans les situations d'urgence.

## **DIAGNOSTIC RAPIDE DES ERREURS**

Le diagnostic embarqué (OBD) associé à un ordinateur central de bord de haute qualité ainsi qu'à une structure électronique modulaire permet un contrôle permanent de l'état de fonctionnement, avertit le chauffeur de la survenue d'erreurs et évite ainsi des dommages consécutifs coûteux.

## **MAN DIGITALSERVICES**

Grâce aux services numériques de MAN DigitalServices, votre flotte de bus devient nettement plus efficace, qu'il s'agisse de bus urbains, d'autocars de tourisme ou de bus électriques. Réduisez la consommation et l'usure de vos bus et élaborer des horaires fiables grâce à un calcul d'itinéraires optimal pour vos passagers. De plus, avec MAN DigitalServices, vous respectez les prescriptions légales relatives au transport de personnes en ce qui concerne la surveillance des temps de conduite et de repos de vos chauffeurs.

## **UN ESPACE DE RANGEMENT RÊVÉ**

D'une longueur de 12,24 m, le Cityliner dispose de beaucoup de place pour accueillir tout ce dont les passagers ont besoin : valises, sacs, matériel de sport.







# Tout est sous contrôle. Dans toutes les situations.

## **TOUT EN PUISSANCE : LE MOTEUR MAN**

Le NEOPLAN Cityliner est équipé d'un moteur 6 cylindres en ligne puissant, efficient, écologique et fiable. Afin d'atteindre la réduction des émissions polluantes requise, NEOPLAN mise sur la combinaison de la reconduction des gaz d'échappement (EGR) et du filtre SRCT, ce qui entraîne une très faible consommation de carburant

et constitue par conséquent un réel avantage, tant en termes d'environnement que de rentabilité. Époustouffants : sa régularité et son silence de marche pour un poids malgré tout très léger. Puissances : 316 kW (430 ch), 346 kW (470 ch) ou 375 kW (510 ch).





## **DE NOMBREUX SYSTÈMES DE SÉCURITÉ ET D'ASSISTANCE À LA CONDUITE :**

La vaste liste des systèmes d'assistance à la conduite va de l'ABS, l'ESP, le LGS, le système perfectionné de freinage d'urgence EBA permettant d'éviter des accidents jusqu'à l'ACC et MAN EfficientCruise® avec EfficientRoll, un système d'assistance avec régulateur de vitesse prévoyant et économique assisté par GPS.

## **DES SYSTÈMES AU SERVICE DE LA SÉCURITÉ**

ACC	Régulateur de vitesse avec adaptation de la distance
ASR	Régulation antipatinage des roues
BA	Assistant de freinage
CDS	Comfort Drive Suspension (Suspension active avec contrôle actif du roulis)
EB	Assistant de freinage d'urgence avec clignotants de freinage d'urgence
EBS	Système de freinage EBS
ESP	Système électronique de stabilité
DSP	Programme de stabilité dynamique
LGS	Assistant de maintien sur la voie
MAN BrakeMatic	Gestion du frein continu avec limiteur et régulateur de vitesse
MAN EfficientCruise® et MAN EfficientRoll	Régulateur de vitesse assisté par GPS (nouvelle amélioration)
MSC	Limiteur de vitesse maximale
ROP	Système anti-renversement
TPM	Surveillance de la pression de gonflage des pneus
Phares à DEL	éclairage longue distance, comme en plein jour
Calculateur d'entretien	Pour la surveillance de tous les systèmes et composants raccordés
Attention Guard	Sécurité améliorée grâce à l'assistant de vigilance



Un rêve ne peut être  
exaucé de manière  
aussi belle.



Qui sait d'avance quelle aventures attendent vos passagers à la destination de leurs rêves ? Avec le nouveau Cityliner, vous savez d'emblée avec quels souvenirs en tête ils reviendront chez eux après ce voyage : le souvenir d'avoir voyagé dans un car de tourisme de rêve et confortable.



# Caractéristiques techniques Cityliner

<b>Longueur</b>	12 240 mm
<b>Largeur</b>	2 550 mm
<b>Hauteur (clim. incluse)</b>	3 720 mm
<b>Rayon de braquage</b>	21 140 mm
<b>Empattement</b>	6 060 mm
<b>Porte-à-faux avant</b>	2 920 mm
<b>Porte-à-faux arrière</b>	3 260 mm
<b>Hauteur debout couloir central</b>	2 066 mm
<b>Hauteur du couloir central</b>	1 346 mm

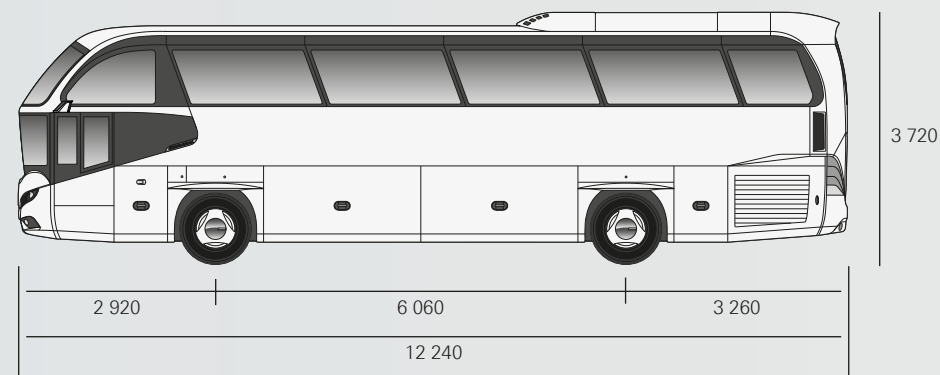

## MOTORISATIONS

### MAN D2676 LOH

6 cylindres verticaux en ligne

12 419 cm<sup>3</sup>

316 kW/430 ch à 1 800 tr/mn

2 200 Nm, à 930 – 1 350 tr/mn

### MAN D2676 LOH

6 cylindres verticaux en ligne

12 419 cm<sup>3</sup>

346 kW/470 ch à 1 800 tr/mn

2 400 Nm, à 930 – 1 350 tr/mn

## BOÎTE DE VITESSES

- Boîte mécanique à 6 vitesses

(pour les 430 ch)

- Boîte automatisée « MAN TipMatic® »

à 12 rapports avec frein de recul

« EasyStart »

- Boîte automatique à 6 rapports

## CHÂSSIS

### Freins

EBS avec disques de frein ventilés, ESP, MSC et système d'assistance freinage

### Essieu avant

Essieu multibras avec suspension à roues indépendantes et stabilisateur

### Pont arrière

Pont hypoïde MAN avec quatre bras de guidage d'essieu

## GÉNÉRALITÉS

### Volume de la soute à bagages

max. 12,2 m<sup>3</sup>

### Nombre de places assises

max. 51 + 1 + 1

## INDIVIDUAL

De nombreux aménagements sont possibles

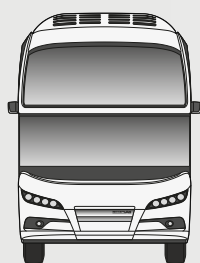

2550

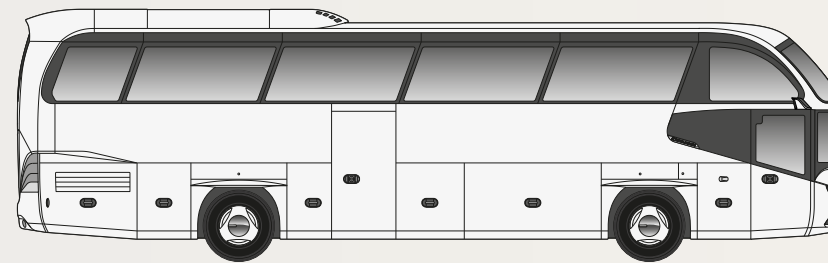
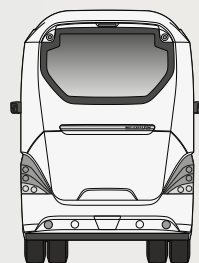

# Caractéristiques techniques Cityliner C

<b>Longueur</b>	12 990 mm
<b>Largeur</b>	2 550 mm
<b>Hauteur (clim. incluse)</b>	3 720 mm
<b>Rayon de braquage</b>	22 494 mm
<b>Empattement</b>	6 200 mm
<b>Porte-à-faux avant</b>	2 920 mm
<b>Porte-à-faux arrière</b>	2 400 mm
<b>Hauteur debout couloir central</b>	2 066 mm
<b>Hauteur du couloir central</b>	1 346 mm

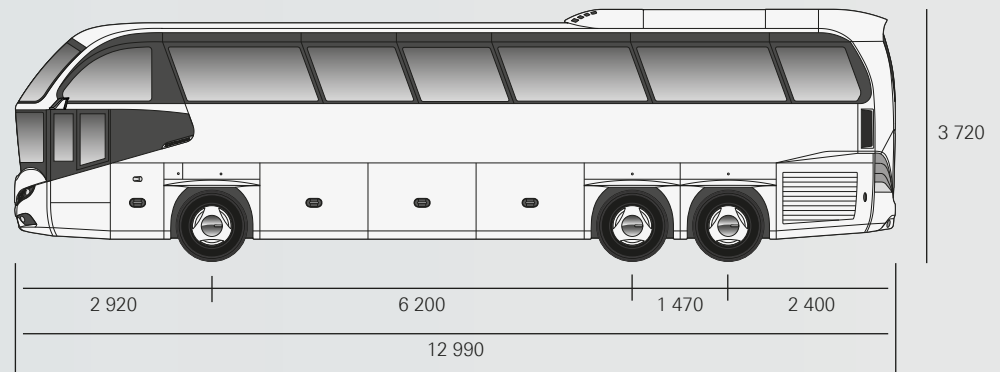

## MOTORISATIONS

### MAN D2676 LOH

6 cylindres verticaux en ligne

12 419 cm<sup>3</sup>

346 kW/470 ch à 1 800 tr/mn

2 400 Nm, à 930 – 1 350 tr/mn

### MAN D2676 LOH

6 cylindres verticaux en ligne

12 419 cm<sup>3</sup>

375 kW/510 ch à 1 800 tr/mn

2 600 Nm, à 930 – 1 350 tr/mn

## BOÎTE DE VITESSES

- Boîte automatisée « MAN TipMatic® »

à 12 rapports avec frein de recul

« EasyStart »

- Boîte automatique à 6 rapports

(pour les 470 ch)

## CHÂSSIS

### Freins

EBS avec disques de frein ventilés,  
ESP, MSC et système d'assistance  
freinage

### Essieu avant

Essieu multibras avec suspension à  
roues indépendantes et stabilisateur

### Pont arrière

Pont hypoïde MAN avec quatre bras  
de guidage d'essieu

### Essieu traîné

EHLA (essieu directeur hydraulique  
à commande électronique)

## GÉNÉRALITÉS

### Volume de la soute à bagages

max. 13,1 m<sup>3</sup>

### Nombre de places assises

max. 59 + 1 + 1

### INDIVIDUAL

De nombreux aménagements  
sont possibles

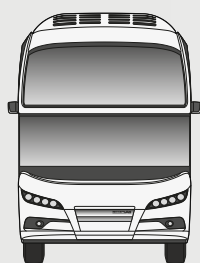

2550

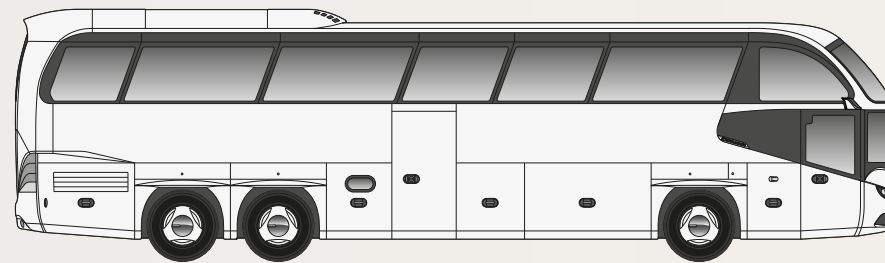
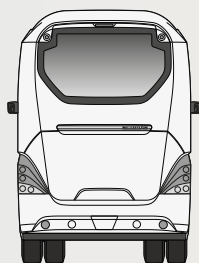

# Caractéristiques techniques Cityliner L

<b>Longueur</b>	13 990 mm
<b>Largeur</b>	2 550 mm
<b>Hauteur (clim. incluse)</b>	3 720 mm
<b>Rayon de braquage</b>	22 354 mm
<b>Empattement</b>	6 550 mm
<b>Porte-à-faux avant</b>	2 920 mm
<b>Porte-à-faux arrière</b>	3 050 mm
<b>Hauteur debout couloir central</b>	2 066 mm
<b>Hauteur du couloir central</b>	1 346 mm

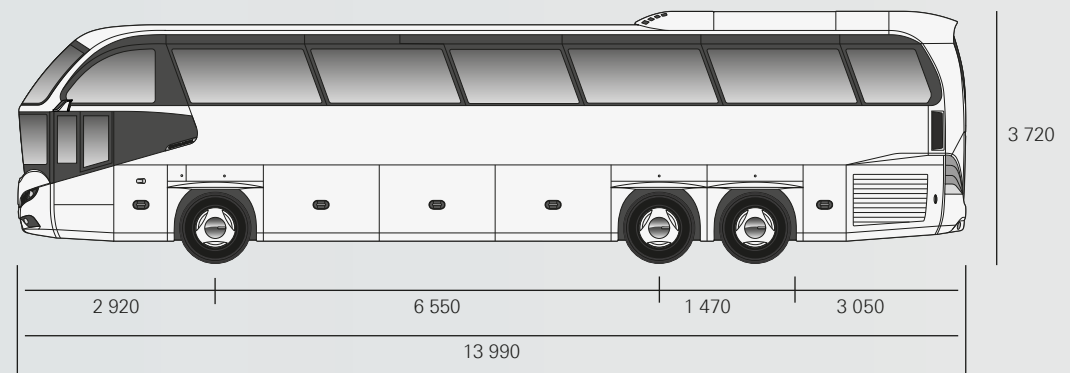



## MOTORISATIONS

### MAN D2676 LOH

6 cylindres verticaux en ligne

12 419 cm<sup>3</sup>

346 kW/470 ch à 1 800 tr/mn

2 400 Nm, à 930 – 1 350 tr/mn

### MAN D2676 LOH

6 cylindres verticaux en ligne

12 419 cm<sup>3</sup>

375 kW/510 ch à 1 800 tr/mn

2 600 Nm, à 930 – 1 350 tr/mn

## BOÎTE DE VITESSES

- Boîte automatisée « MAN TipMatic® »

à 12 rapports avec frein de recul

« EasyStart »

- Boîte automatique à 6 rapports

(pour les 470 ch)

## CHÂSSIS

### Freins

EBS avec disques de frein ventilés, ESP, MSC et système d'assistance freinage

### Essieu avant

Essieu multibras avec suspension à roues indépendantes et stabilisateur

### Pont arrière

Pont hypoïde MAN avec quatre bras de guidage d'essieu

### Essieu traîné

EHLA (essieu directeur hydraulique à commande électronique)

## GÉNÉRALITÉS

### Volume de la soute à bagages

max. 14,1 m<sup>3</sup>

### Nombre de places assises

max. 63 + 1 + 1

## INDIVIDUAL

De nombreux aménagements sont possibles

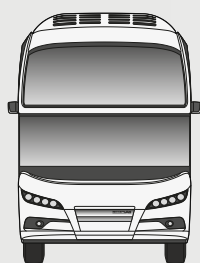

2 550

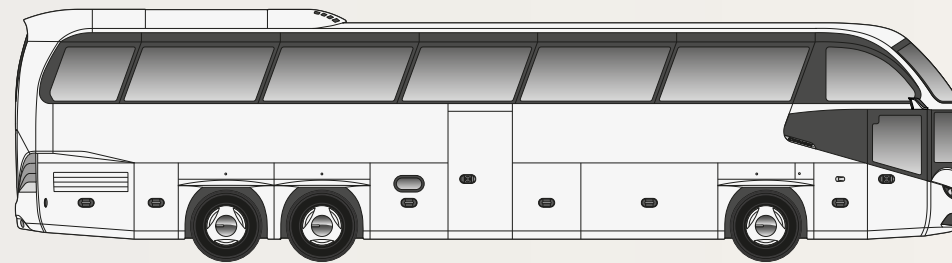
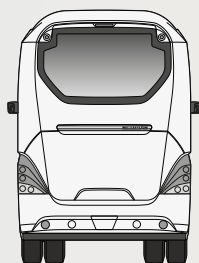



**Qualité et durée de vie maximales, excellente disponibilité de vos véhicules – c’est notre promesse. Grâce à un vaste portefeuille de prestations de service, nous vous proposons un suivi complet en faveur de l’efficacité et de la fiabilité. Vous pouvez donc être toujours certain d’une chose : votre autocar NEOPLAN est chez nous entre de bonnes mains.**

MAN propose des solutions de service pour que vous puissiez toujours exploiter vos véhicules MAN de manière optimale dans la durée. Avec les contrats d’entretien et réparation MAN ServiceContrats ou MAN Mobile24, votre mobilité reste notre priorité. Ceci vaut également pour l’ensemble de nos services. De fait, les prestations de service MAN fournissent des solutions sur mesure qui optimisent l’exploitation de vos véhicules, accroissent leur rentabilité et augmentent leur efficacité.

# Prestations de service MAN.

## **MAN DIGITALSERVICES**

Grâce à MAN Service Care, notre contact personnel avec vous se trouve renforcé. Ainsi, vous ne raterez plus aucune visite d'entretien urgente.

## **MAN FINANCIAL SERVICES**

Les produits MAN Financial Services\* vous aident à rester plus mobile financièrement.

**MAN Card:** Moyen de paiement électronique valable dans toute l'Europe

**Financing:** Acquisition d'actifs roulants grâce à des solutions de financement souples

**Insurance:** Solutions d'assurance des véhicules industriels

**Leasing:** Modèles de crédit-bail permettant de ménager le budget

## **MAN SERVICE**

Garantie deux ans sur l'entretien et les pièces MAN : la qualité sur le long terme.

**Pièces d'origine MAN :** haute qualité, longue durée de vie et disponibilité garantie

**Pièces d'origine MAN ecoline :** faire des économies significatives tout en respectant l'environnement avec des pièces d'origine MAN reconditionnées par MAN, le fabricant d'origine, ou des prestataires externes

**Huile d'origine MAN :** il a été démontré que les huiles d'origine MAN protègent de manière optimale contre l'usure et contribuent ainsi à baisser les coûts totaux de détention (TCO)

**MAN Mobile24 :** service de dépannage dans toute l'Europe

**MAN ServiceContracts :** contrats d'entretien et de réparation. En fonction des options choisies, il est par exemple possible d'intégrer les réparations sur la chaîne cinématique ou le remplacement des pièces d'usure.

**Extensions de la garantie commerciale MAN :** extension de la garantie commerciale sur la chaîne cinématique et le véhicule complet

## **MAN TOPUSED**

**Véhicules d'occasion de haute qualité :** grand choix de véhicules d'occasion en très bonne condition et de tous segments

**Promesses de service :** qualité, conseil professionnel, grand choix, financements flexibles, service exceptionnel

**Prestations de service :** elles incluent notamment la garantie commerciale et le financement

## **MAN PROFIDRIVE®**

Les programmes de formation continue pour conducteurs MAN ProfiDrive® ainsi que les stages d'accompagnement pour chefs d'entreprise vous informent des connaissances les plus récentes du secteur et rendent la conduite quotidienne plus sûre. Les programmes de soutien proposés vous offrent des possibilités supplémentaires pour optimiser votre entreprise au quotidien.

\* Les prestations proposées sous la désignation commerciale « MAN Financial Services » (produits de financement, de crédit-bail et d'assurance) varient selon les marchés. Elles sont fournies ou proposées par différentes filiales de Volkswagen Financial Services AG.

**MAN TRUCK & BUS SE**

Une entreprise du GROUPE TRATON

Postfach 500620

D-80976 München

[www.neoplan-bus.com](http://www.neoplan-bus.com)

City\_1121\_fr

Sous réserve de modifications techniques et d'erreurs. Les illustrations peuvent présenter des équipements optionnels ne correspondant pas à la série.

**NEOPLAN**